

Scheda Tecnica: Radiantore YOGA – DC Inverter

Codice scheda: XSCT00152– Data 31/05/2024

Famiglia: Terminali idronici

Descrizione

YOGA è il terminale idronico con spessore di 9 cm con batteria di scambio ad alta efficienza, gruppo ventilante tangenziale con motore DC Inverter, caratterizzato da elevata silenziosità.

Il sistema di regolazione digitale autonomo è a bordo macchina con pulsanti a sfioro e display in trasparenza. Può essere comandato da pulsantiera a bordo, da telecomando, da termostato programmatore a parete 0-10V o tramite Wi-Fi.

La struttura portante e il mantello sono in acciaio verniciato a polvere di colore bianco. Flap di uscita aria in alluminio, con apertura orientabile manualmente.

E' completo di vasca di raccolta condensa e filtro estraibile a trama sottile. Attacchi lato destro 3/4" M

Ogni unità è dotata di:



Ventilatori Brushless modulanti a magneti permanenti con inverter, per uso continuo, a risparmio energetico con bassa rumorosità.



Ventilatore tangenziale cross-flow con pale asimmetriche, la tecnologia più silenziosa sul mercato



Controllo elettronico in modulazione della velocità di ventilazione per adattare la potenza termica in continuo alle necessità del locale.



La tecnologia "RADIANTore" veicola calore o raffrescamento con movimenti d'aria minimi o nulli, con il risultato di un una prestazione acustica senza pari.



Controllo climatico evoluto, con la possibilità di comando remoto con segnale 0-10 V, con telecomando o con integrazione in sistemi domotici 0-10 V.

Sono disponibili le seguenti funzioni:

- **Modalità super-silence**, per un'elevata emissione termica e livelli di silenziosità elevatissimi.
- **Tecnologia "Radiantore"** in riscaldamento ed in raffrescamento, per un'emissione termica dolce minimizzando il movimento d'aria.
- Funzionamento in sola deumidificazione o in sola ventilazione.
- Quattro livelli di velocità del ventilatore (Massima, minima, media, super-silence, velocità automatica)
- Algoritmo di controllo a modulazione continua selezionabile tra PID o solo proporzionale
- Funzione anti-spiffero e anti-aria calda con soglia di temperatura regolabile.
- Tutte le unità, conformi alle direttive europee, sono provviste di marcatura CE e di relativo certificato di conformità.

Campo di impiego

YOGA è concepito per:

- Riscaldare, raffreddare e deumidificare gli ambienti.
- Emettere potenza con elevata efficienza alle alte così come alle basse temperature di mandata (ottime per sistemi in pompa di calore).
- Permettere di trasformare un tradizionale impianto a radiatori in un impianto di climatizzazione caldo/freddo (specialmente in abbinamento a pompa di calore).
- Abbinarsi sia a caldaie tradizionali, così come a caldaie a condensazione, sistemi solari e pompe di calore.
- Essere installato nei bagni, grazie alla prestazione acustica del motore DC Inverter abbinato al ventilatore tangenziale e alla tecnologia RADIANTore.
- Essere abbinato a termostati modulanti 0-10 V, come Vision+, o a controllori esterni 0-10 V in termodomotica, come Integra Control Zone.

E' possibile collegare YOGA all'impianto idraulico tramite i kit di connessione con valvola a due vie.

Modalità di funzionamento

Funzionamento invernale

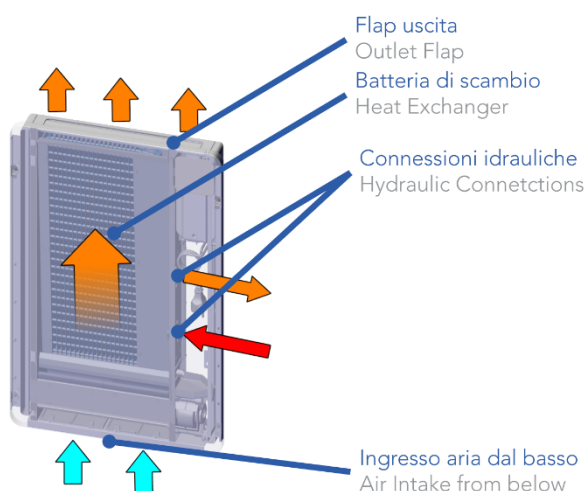

In inverno l'apparecchio aspira dal basso e filtra l'aria fredda e la convoglia attraverso la batteria di scambio termico. La batteria trasferisce il calore proveniente dal circuito idraulico all'aria, riscaldandola. L'aria riscaldata viene immessa nell'ambiente attraverso il flap superiore che permette di regolarne la direzione del getto d'aria. Un ventilatore tangenziale asimmetrico accoppiato a un motore DC Inverter garantisce la assoluta silenziosità del flusso d'aria.

Funzionamento estivo

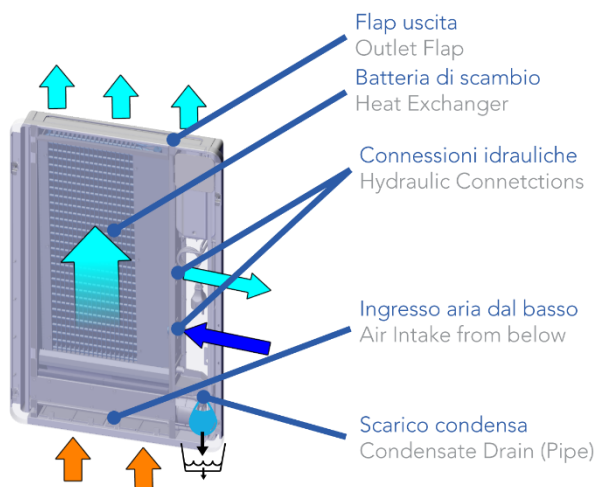

L'apparecchio aspira dal basso e filtra l'aria calda e la convoglia attraverso la batteria di scambio termico. La batteria trasferisce il calore proveniente all'aria e lo cede al circuito idraulico, raffreddandola. L'aria raffrescata viene immessa nell'ambiente attraverso il flap superiore, che permette di regolarne la direzione del getto d'aria. Un ventilatore tangenziale asimmetrico accoppiato a un motore DC Inverter garantisce la assoluta silenziosità del flusso d'aria.

La condensa che si forma dal processo di deumidificazione viene raccolta in una bacinella e convogliata verso lo scarico condensa.

Tecnologia Radiatore

Grazie all'effetto della batteria di scambio e della piastra passiva a questo accoppiata, l'apparecchio emette calore, quando necessario, nella massima silenziosità.

Profili aria con tecnologia brevettata Tripod



Grazie alla nuova tecnologia "Tripod", brevettata da Ideal Clima, YOGA funziona nella massima silenziosità con ingresso dell'aria esclusivamente dal basso.

Ciò consente un'estetica pulita ed elegante con profondità di soli 90 mm e un funzionamento assolutamente silenzioso.

MODALITA' DI CONTROLLO

L'unità può essere comandata nei seguenti modi:

- controllo a bordo macchina
- telecomando (cod. TQCT05 – optional)
- cronotermostati programmatori o domotica in grado di fornire un segnale 0-10V
- sistema di controllo "Integra Benessere" di Ideal Clima, con interposto "Integra Control Zone"
- Tramite applicazioni specifiche con l'utilizzo dell'accessorio WiFi+

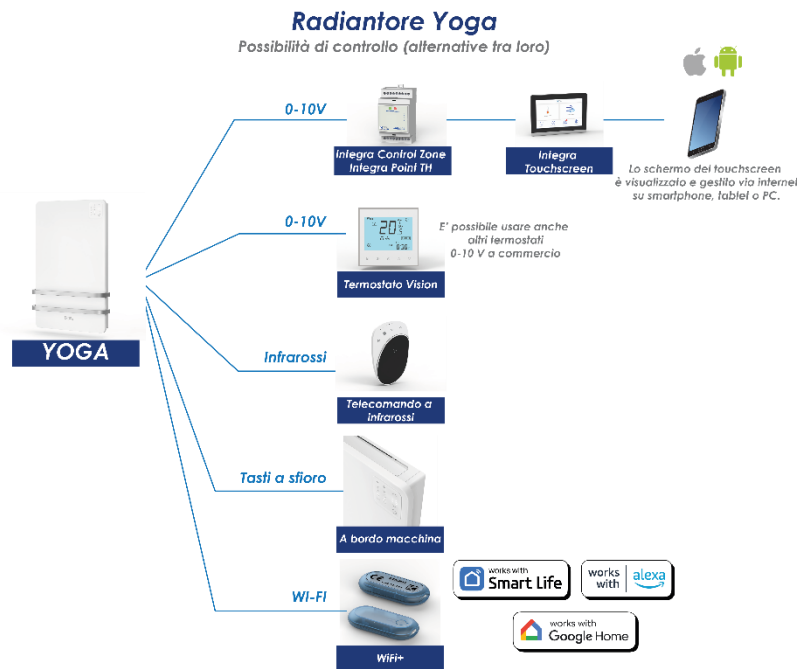

Disegno

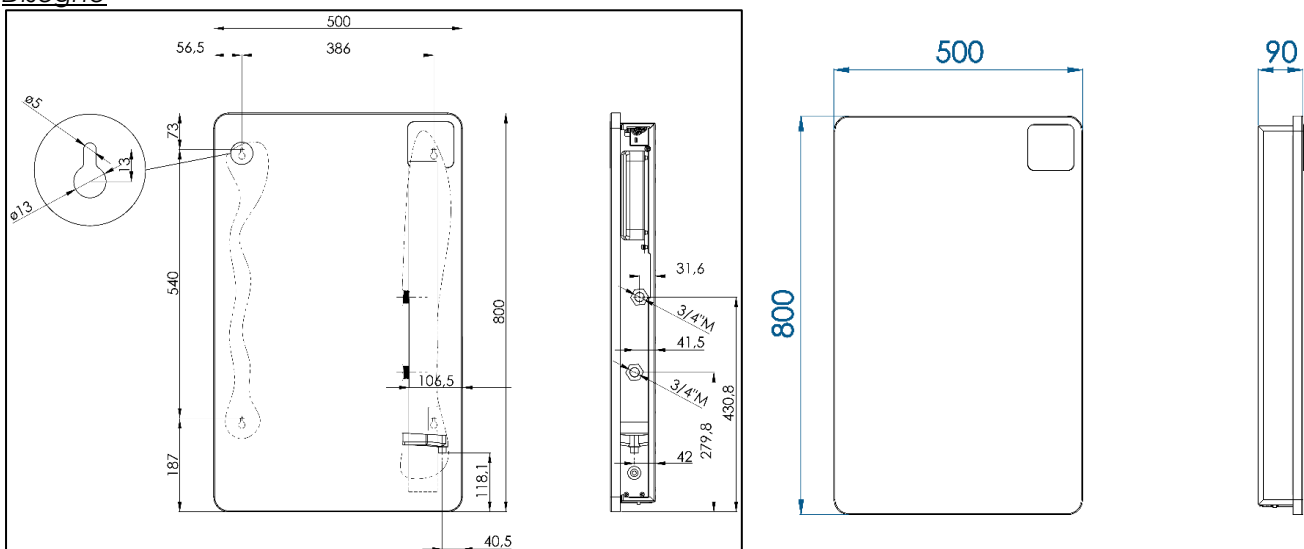

Tutte le misure sono in mm

Ideal Clima S.r.l -Brescia
Tel: +39.030.3545319
Fax: +39.030.5109329
www.idealclima.eu

Ideal Clima è un marchio di Ideal Clima Srl – ogni diritto riservato

Dati tecnici

Descrizione	Codice	YOGA 180			YOGA 250			YOGA 350		
		TYG01D			TYG02D			TYG03D		
Velocità		H	M	L	H	M	L	H	M	L
Potenza riscaldamento T=70-60 °C (1)	W	1250	1165	952	1630	1518	1238	2200	2045	1665
Portata acqua	l/min	1,7	1,7	1,7	2,3	2,3	2,3	3,2	3,2	3,2
Perdita di carico	kPa	4,6	4,6	4,6	7,55	7,55	7,55	12,9	12,9	12,9
Potenza riscaldamento T=50-45 °C (2)	W	780	699	571	1020	911	743	1380	1227	1000
Portata acqua	l/min	1,85	1,85	1,85	2,5	2,5	2,5	3,3	3,3	3,3
Perdita di carico	kPa	4,9	4,9	4,9	8,5	8,5	8,5	14,1	14,1	14,1
Potenza riscaldamento T=45-40 °C (3) (P_H)	W	650	583	476	850	759	619	1150	1023	833
Portata acqua	l/min	1,84	1,84	1,84	2,4	2,4	2,4	3,3	3,3	3,3
Perdita di carico	kPa	4,9	4,9	4,9	8	8	8	14,1	14,1	14,1
Potenza riscaldamento T=35-31 °C (4)	W	383	350	285	502	455	371	680	614	500
Portata acqua	l/min	1,5	1,5	1,5	2,1	2,1	2,1	2,8	2,8	2,8
Perdita di carico	kPa	3,6	3,6	3,6	6,3	6,3	6,3	10,6	10,6	10,6
Potenza totale raffrescam. T=7-12 °C (5) (P_c)	W	560	441	363	610	575	472	828	770	635
Portata acqua	l/min	1,8	1,8	1,8	2,35	2,35	2,35	3,3	3,3	3,3
Perdita di carico	kPa	4,8	4,8	4,8	7,6	7,6	7,6	14,1	14,1	14,1
Portata aria velocità max	mc/h	200	-	-	250	-	-	320	-	-
Pressione sonora v. super silence (6)	dB(A)	12,7			12,7			12,7		
Pressione sonora (6)	dB(A)	24,6	-	15,2	28,4	-	24,5	32,2	-	25,4
Potenza sonora (L _w)	dB(A)	38,6	-	29,2	42,4	-	38,5	46,2	-	39,4
Alimentazione - Grado di protezione	V/ph/Hz	230/1+N/50-----IPX4								
Consumo elettrico max vel. (P _{elec})	W	7,4	-	-	11	-	-	18	-	-
Contenuto di acqua	L	1			1,1			1,2		
Attacchi Idraulici	pollici	3/4" M								
Tubo drenaggio condensa	mm	16								
Pressione massima di esercizio	bar	10								
Peso a vuoto	Kg	12			13			13		
Dimensioni	mm	500x800x90								

(1) Temp. Acqua in ingresso 70°, Δ T 10°C, Temp. ambiente 20 °C (UNI EN 1397)

(2) Temp. Acqua in ingresso 50°, Δ T 5°C Temp. Ambiente 20 °C (UNI EN 1397)

(3) Temp. Acqua in ingresso 45° Δ T 5°C Temp. Ambiente 20 °C (UNI EN 1397)

(4) Temp. Acqua in ingresso 35° Δ T 3°C Temp. Ambiente 20 °C (UNI EN 1397)

(5) Temp. Acqua in ingresso 7°, Δ T 5 °C, Temp. Ambiente 27 °C – RH 62% (UNI EN 1397)

(6) Pressione sonora (dBA) r=2 m Q=2

Voci di capitolato**Cod. TYG01D- Radiatore YOGA 180 – DC Inverter**

Terminale idronico composto da batteria di scambio in rame-alluminio con pacco alettato, telaio in acciaio zincato e mobiletto in lamiera verniciata a polveri. Con gruppo ventilante tangenziale di tipo cross-flow ad elevata silenziosità. Motore DC Inverter modulante in continuo montato su supporti antivibranti in EPDM. Profili aria a tecnologia brevettata e presa aria esclusivamente dal basso. Immissione aria con flap in alluminio, orientabile manualmente. Bacinella di raccolta condensa per montaggio a parete. Pannello comando a bordo con display in trasparenza e pulsanti a sfioro, dotato di ricevitore infrarossi per telecomando e ingresso per comando 0-10V. Portata aria nominale 200 m³/h, capacità termica in riscaldamento 650 W con acqua 45-40°C. capacità in raffreddamento di 560 W secondo UNI EN 1397, consumo elettrico max. 7,4 W. Profondità di 90 mm. Attacchi lato destro 3/4" M.

Cod. TYG02D - Radiatore YOGA 250 – DC Inverter

Terminale idronico composto da batteria di scambio in rame-alluminio con pacco alettato, telaio in acciaio zincato e mobiletto in lamiera verniciata a polveri. Con gruppo ventilante tangenziale di tipo cross-flow ad elevata silenziosità. Motore DC Inverter modulante in continuo montato su supporti antivibranti in EPDM. Profili aria a tecnologia brevettata e presa aria esclusivamente dal basso. Immissione aria con flap in alluminio, orientabile manualmente. Bacinella di raccolta condensa per montaggio a parete. Pannello comando a bordo con display in trasparenza e pulsanti a sfioro, dotato di ricevitore infrarossi per telecomando e ingresso per comando 0-10V. Portata aria nominale 250 m³/h, capacità termica in riscaldamento 850 W con acqua 45-40°C. capacità in raffreddamento di 610 W secondo UNI EN 1397, consumo elettrico max. 11 W. Profondità di 90 mm. Attacchi lato destro 3/4" M.

Cod. TYG03D - Radiatore YOGA 350 – DC Inverter

Terminale idronico composto da batteria di scambio in rame-alluminio con pacco alettato, telaio in acciaio zincato e mobiletto in lamiera verniciata a polveri. Con gruppo ventilante tangenziale di tipo cross-flow ad elevata silenziosità. Motore DC Inverter modulante in continuo montato su supporti antivibranti in EPDM. Profili aria a tecnologia brevettata e presa aria esclusivamente dal basso. Immissione aria con flap in alluminio, orientabile manualmente. Bacinella di raccolta condensa per montaggio a parete. Pannello comando a bordo con display in trasparenza e pulsanti a sfioro, dotato di ricevitore infrarossi per telecomando e ingresso per comando 0-10V. Portata aria nominale 320 m³/h, capacità termica in riscaldamento 1150 W con acqua 45-40°C. capacità in raffreddamento di 828 W secondo UNI EN 1397, consumo elettrico max. 18 W. Profondità di 90 mm. Attacchi lato destro 3/4" M.

Note e schemi di installazione / Grafici

Diagramma perdite di carico lato acqua

Perdite di carico circuito idraulico YOGA

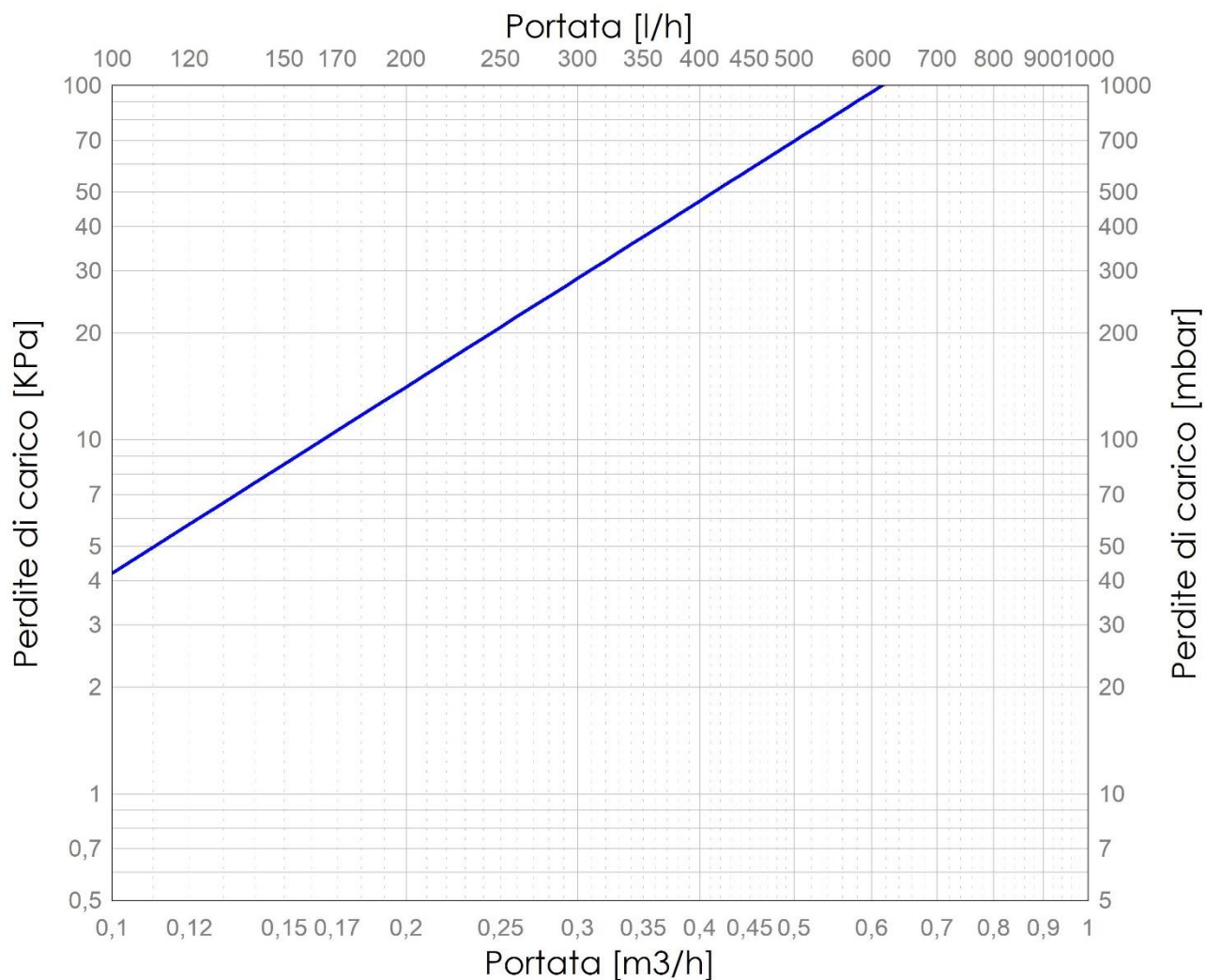

Ideal Clima S.r.l. si riserva il diritto di apportare modifiche alle informazioni e ai dati tecnici contenuti nella presente scheda in qualunque momento e anche senza preavviso.

RADIANTORE è un marchio registrato di Ideal Clima.

Ideal Clima S.r.l -Brescia
 Tel: +39.030.3545319
 Fax: +39.030.5109329
 www.idealclima.eu

Ideal Clima è un marchio di Ideal Clima Srl – ogni diritto riservato



Terminali idronici

Ideal Clima S.r.l -Brescia
Tel: +39.030.3545319
Fax: +39.030.5109329
www.idealclima.eu

Ideal Clima è un marchio di Ideal Clima Srl – ogni diritto riservato